

Редукционные клапаны

Технические характеристики

Архангельск (8182)63-90-72
Астана (7172)727-132
Астрахань (8512)99-46-04
Барнаул (3852)73-04-60
Белгород (4722)40-23-64
Брянск (4832)59-03-52
Владивосток (423)249-28-31
Волгоград (844)278-03-48
Вологда (8172)26-41-59
Воронеж (473)204-51-73
Екатеринбург (343)384-55-89

Иваново (4932)77-34-06
Ижевск (3412)26-03-58
Казань (843)206-01-48
Калининград (4012)72-03-81
Калуга (4842)92-23-67
Кемерово (3842)65-04-62
Киров (8332)68-02-04
Краснодар (861)203-40-90
Красноярск (391)204-63-61
Курск (4712)77-13-04
Липецк (4742)52-20-81

Магнитогорск (3519)55-03-13
Москва (495)268-04-70
Мурманск (8152)59-64-93
Набережные Челны (8552)20-53-41
Нижний Новгород (831)429-08-12
Новокузнецк (3843)20-46-81
Новосибирск (383)227-86-73
Омск (3812)21-46-40
Орел (4862)44-53-42
Оренбург (3532)37-68-04
Пенза (8412)22-31-16

Пермь (342)205-81-47
Ростов-на-Дону (863)308-18-15
Рязань (4912)46-61-64
Самара (846)206-03-16
Санкт-Петербург (812)309-46-40
Саратов (845)249-38-78
Севастополь (8692)22-31-93
Симферополь (3652)67-13-56
Смоленск (4812)29-41-54
Сочи (862)225-72-31
Ставрополь (8652)20-65-13

Сургут (3462)77-98-35
Тверь (4822)63-31-35
Томск (3822)98-41-53
Тула (4872)74-02-29
Тюмень (3452)66-21-18
Ульяновск (8422)24-23-59
Уфа (347)229-48-12
Хабаровск (4212)92-98-04
Челябинск (351)202-03-61
Череповец (8202)49-02-64
Ярославль (4852)69-52-93

Киргизия (996)312-96-26-47 Казахстан (772)734-952-31 Таджикистан (992)427-82-92-69

<http://gearm.nt-rt.ru> || gmb@nt-rt.ru

Конструкция

Редукционные клапаны N082, N182 и N782 обеспечивают в технологических установках постоянное давление отвода с использованием разности давлений. Если давление на стороны выхода поднимается, усилие пружины уменьшается и клапан закрывается, поднимая пружину. Давление снижается до достижения равновесия сил пружины и выходного давления. Если давление опускается, клапан открывается за счет того, что усилие пружины прижимает пружину через управляющее отверстие к поверхности мембраны. Давление выхода отображается на защищенном мембраной манометре (не относится к N782), и усилие пружины можно настраивать по необходимости при помощи регулировочного винта.

Технические характеристики*

- Номинальные размеры: от DN 10 до DN 100
- Виды соединения: патрубки, фланцы, арматурное резьбовое соединение с вкладышем
- Материалы корпуса: PVC-U, PP-B, PVDF
- Материалы уплотнения: EPDM, FPM, PTFE
- Температура среды: от -20 до +100 °C
- Диапазон настройки: от 0,5 до 9 бар

Преимущества

- Рабочее давление легко настраивается регулировочным винтом и может быть зафиксировано встроенной контргайкой. При необходимости, можно опломбировать выполненную настройку
- Благоприятная гидродинамическая форма корпуса клапана обеспечивает высокую производительность
- Рассогласования сводятся к минимуму за счет использования большой управляющей поверхности и спиральной пружины
- Исполнительный привод герметично отделен от среды

* в зависимости от исполнения и/или рабочих параметров

Вид в разрезе

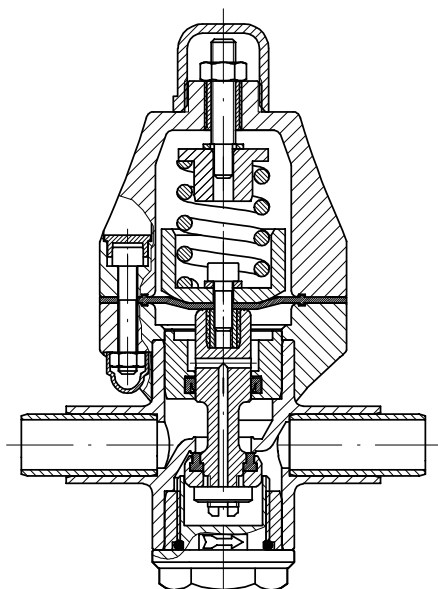

N082, N182, N782

Технические характеристики

Рабочая среда

Агрессивные, нейтральные, жидкие вещества, не оказывающие отрицательного воздействия на физические и химические свойства материалов соответствующих корпусов и уплотнений.

Допущены текучие среды группы 1 согласно Директиве 97/23/EG, статья 9, давление паров которых при допустимой максимальной температуре превышает нормальное атмосферное давление (1013 мбар) не более чем на 0,5 бар.

Температура рабочей среды

Корпус клапана PVC-U от 10 до 60 °C

Корпус клапана PP-B от 5 до 80 °C

Корпус клапана PVDF от -20 до 100 °C

Допустимое рабочее давление зависит от температуры рабочей среды.

Условия окружающей среды

Температура окружающей среды макс. 60 °C

Технические характеристики

Тип	Номинальный размер	PN	Диапазон установки [бар]
N182	DN 10–50	10	0,5 - 9
N082	DN 65–80	6	0,5 - 5
	DN 100	4	1,0 - 3
N782	DN 10–40	10	0,5 - 9

Соответствие давления/температуры для N182 (от DN 10 до DN 50), N782 (от DN 10 до DN 40)

Температура °C (корпус из пластика)		-20	-10	±0	5	10	20	25	30	40	50	60	70	80	90	100
Материал корпуса клапана		Допустимое рабочее давление в бар														
PVC-U	код 1	-	-	-	-	10,0	10,0	10,0	8,0	6,0	3,5	1,5	-	-	-	-
PP-B	код 5	-	-	-	10,0	10,0	10,0	10,0	8,5	7,0	5,5	4,0	2,7	1,5	-	-
PVDF	код 20	10,0	10,0	10,0	10,0	10,0	10,0	10,0	9,0	8,0	7,0	6,3	5,4	4,7	3,6	2,5

Другие температурные диапазоны по запросу. Обратите внимание, что на корпус клапана влияет и окружающая температура, и температура среды. Поэтому максимально допустимые значения, приведенные в таблице, не должны превышать.

Соответствие давления/температуры для N082 (от DN 65 до DN 80)

Температура °C (корпус из пластика)		-20	-10	±0	5	10	20	25	30	40	50	60	70	80	90	100
Материал корпуса клапана		Допустимое рабочее давление в бар														
PVC-U	код 1	-	-	-	-	6,0	6,0	6,0	4,8	3,6	2,10	0,90	-	-	-	-
PP-B	код 5	-	-	-	6,0	6,0	6,0	6,0	5,1	4,2	3,30	2,40	1,62	0,90	-	-
PVDF	код 20	6,0	6,0	6,0	6,0	6,0	6,0	6,0	5,4	4,8	4,26	3,78	3,24	2,82	2,16	1,50

Другие температурные диапазоны по запросу. Обратите внимание, что на корпус клапана влияет и окружающая температура, и температура среды. Поэтому максимально допустимые значения, приведенные в таблице, не должны превышать.

Соответствие давления/температуры для N082 (DN 100)

Температура °C (корпус из пластика)		-20	-10	±0	5	10	20	25	30	40	50	60	70	80	90	100
Материал корпуса клапана		Допустимое рабочее давление в бар														
PVC-U	код 1	-	-	-	-	4,0	4,0	4,0	3,2	2,4	1,40	0,60	-	-	-	-
PP-B	код 5	-	-	-	4,0	4,0	4,0	4,0	3,4	2,8	2,20	1,60	1,08	0,60	-	-
PVDF	код 20	4,0	4,0	4,0	4,0	4,0	4,0	4,0	3,6	3,2	2,84	2,52	2,16	1,88	1,44	1,0

Другие температурные диапазоны по запросу. Обратите внимание, что на корпус клапана влияет и окружающая температура, и температура среды. Поэтому максимально допустимые значения, приведенные в таблице, не должны превышать.

Диаграмма N182

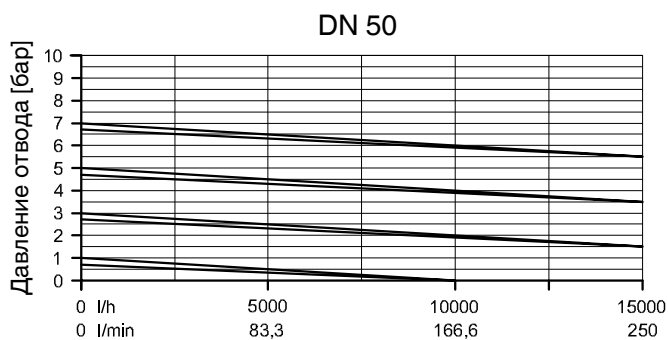
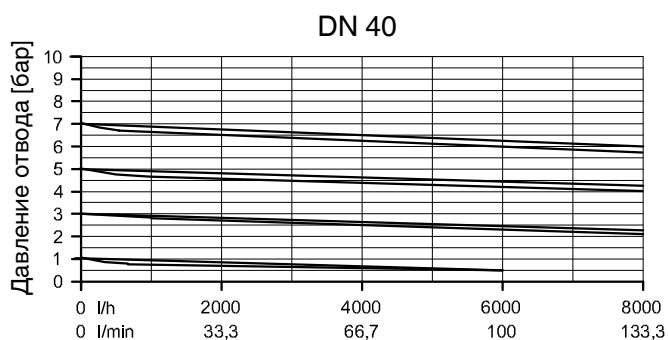
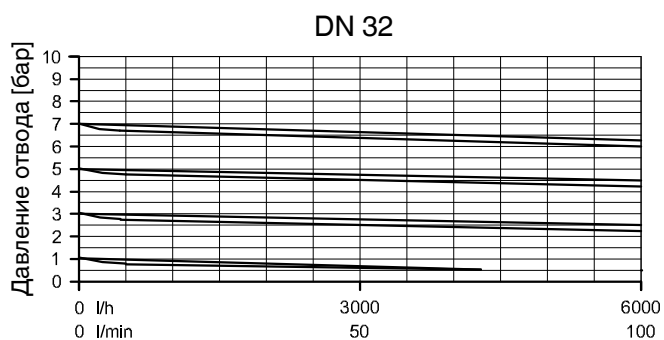
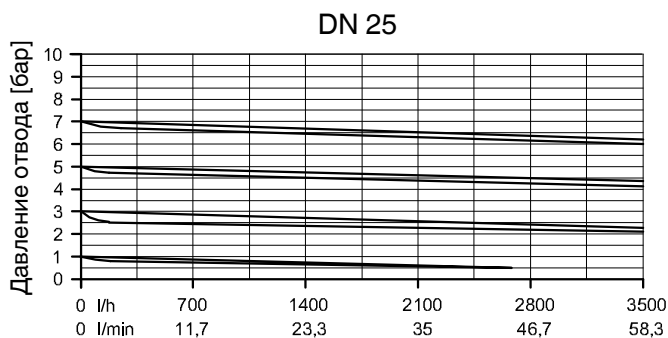
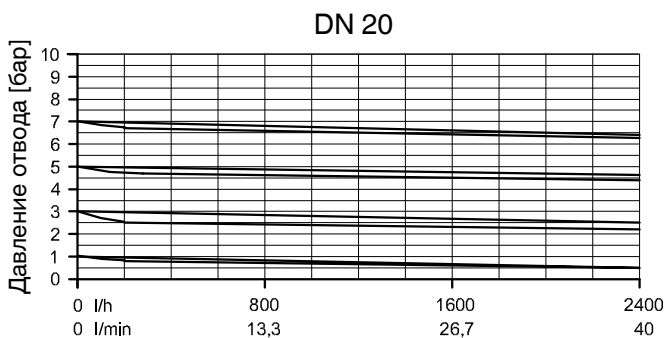
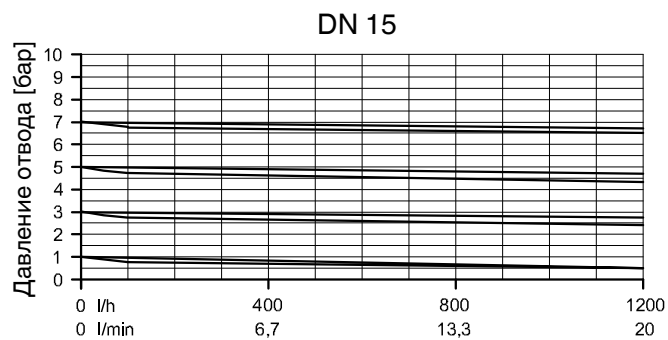
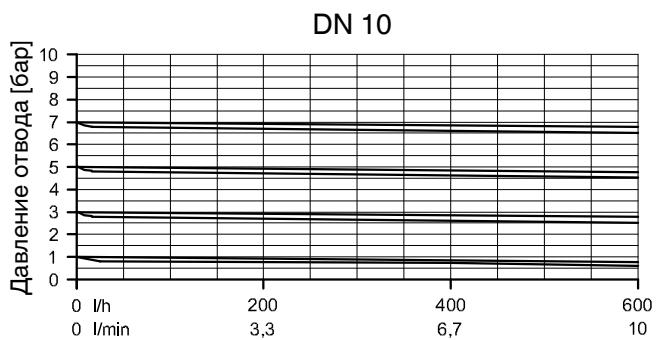

Характеристики на диаграммах показывают падение установленного давления отвода с 0 до макс. допустимого расхода. Верхняя линия показывает график давления открытия, нижняя — график давления закрытия. Все линии относятся к воде при 20 °С.

Диаграмма N082



Диаграмма N782



Характеристики на диаграммах показывают падение установленного давления отвода с 0 до макс. допустимого расхода. Верхняя линия показывает график давления открытия, нижняя — график давления закрытия. Все линии относятся к воде при 20 °С.

Данные для заказа

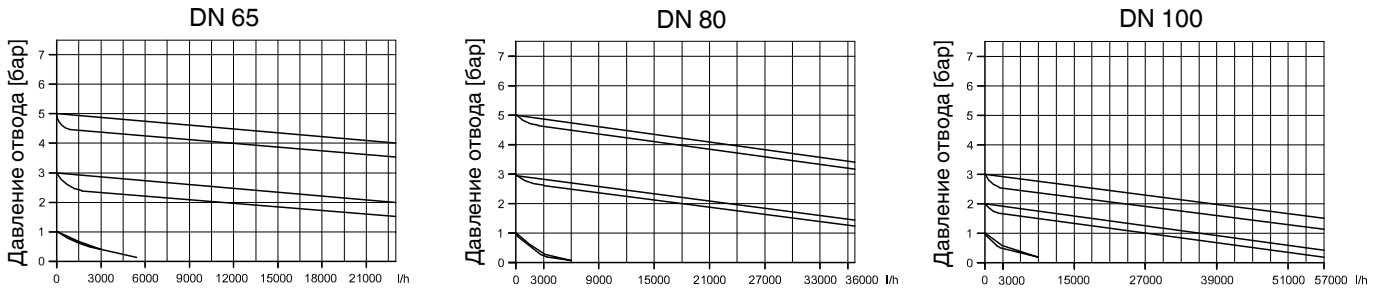
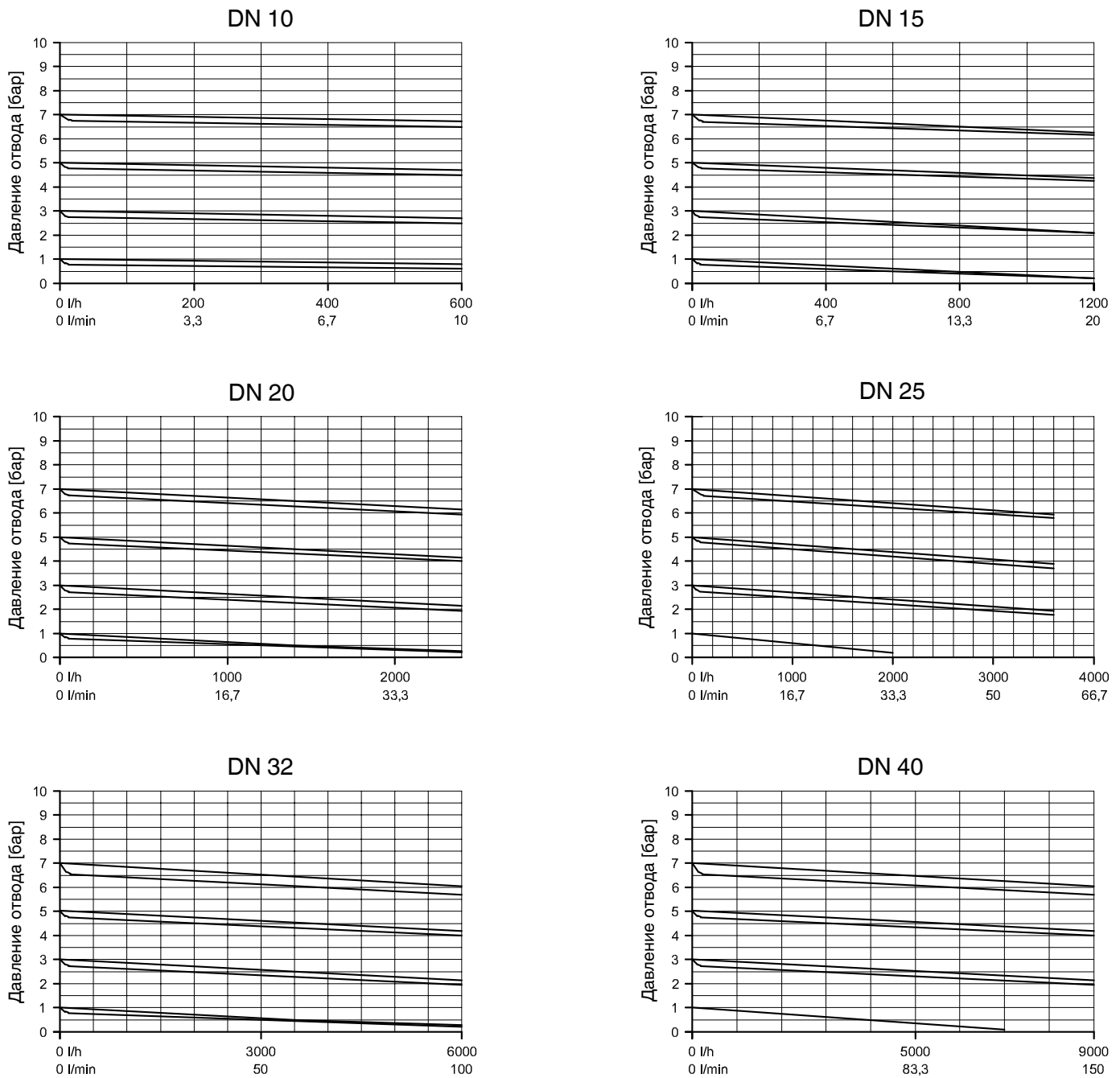
Тип клапана		Код
Редукционный клапан	DN 65–100	N082
Редукционный клапан	DN 10–50	N182
Редукционный клапан	DN 10–40	N782

Материал корпуса клапана		Код
PVC-U, серый		1
PVDF		20
PP-B		B5

Форма корпуса		Код
Двуходовой проходной корпус		D

Материал мембраны		Код
FPM		4
EPDM		14
PTFE/EPDM, PTFE кашированный		52
Обзор доступных вариантов см. на стр. 8		

Вид соединения		Код
Патрубок DIN		0
Фланец EN 1092 / PN10 / форма B, монтажная длина согласно EN 558, серия 1, ISO 5752, базовая серия 1		4
Арматурное резьбовое соединение с вкладышем DIN (муфта)		7
Патрубок под инфракрасную сварку встык		20
Арматурное резьбовое соединение с вкладышем DIN (инфракрасная сварка встык)		78
Обзор доступных корпусов клапана см. на с. 8		

Пример заказа	N182	25	D	0	1	14
Тип	N182					
Номинальный размер		25				
Форма корпуса (код)			D			
Вид соединения (код)				0		
Материал корпуса клапана (код)					1	
Материал мембраны (код)						14

Размеры [мм]

N082, N182

DN	d	øD	H	h	L		L1	L2
					код 0	код 20	код 4	код 7, 78
10	16	70	147	112	134	-	140	154
15	20	70	147	112	134	150	140	154
20	25	100	180	130	174	190	180	185
25	32	100	180	130	174	190	180	185
32	40	130	230	175	224	240	230	248
40	50	130	230	175	224	240	230	252
50	63	150	250	210	244	260	250	280
65	75	200	350	250	300	300	306	-
80	90	250	425	305	360	360	370	-
100	110	300	495	345	420	420	430	-

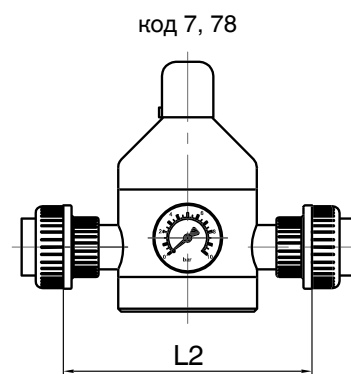
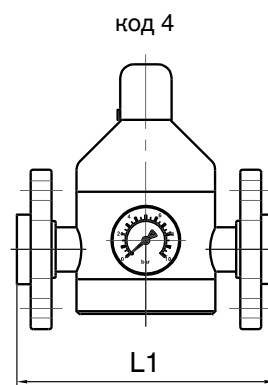
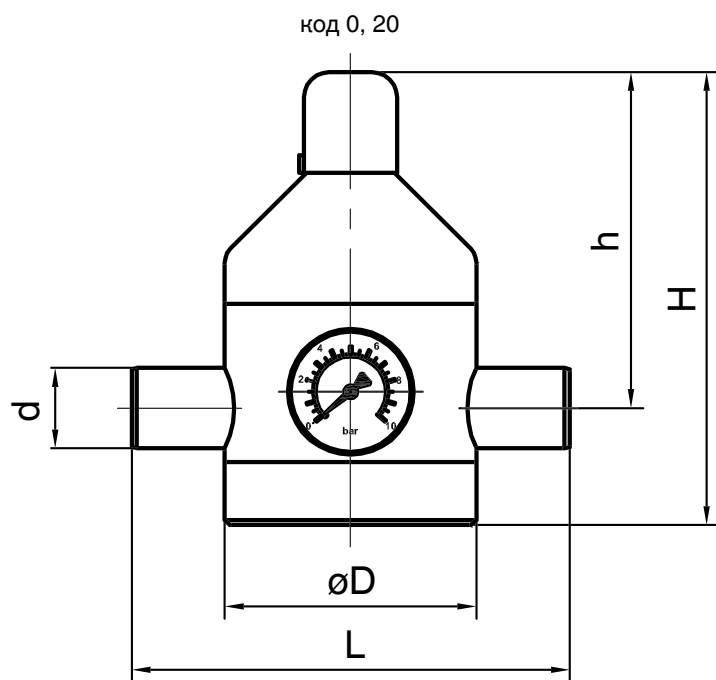

Размеры [мм]

N782									
DN	d	L		L1	L2	l	H	h	D
		Код 0	Код 20	Код 4	Код 7, 78				
10	16	134	-	140	154	102	138	48	83
15	20	134	172	140	154	102	138	48	83
20	25	154	190	160	174	110	205	65	112
25	32	154	190	160	174	110	205	65	112
32	40	224	262	230	248	162	248	95	165
40	50	224	262	230	252	162	248	95	165

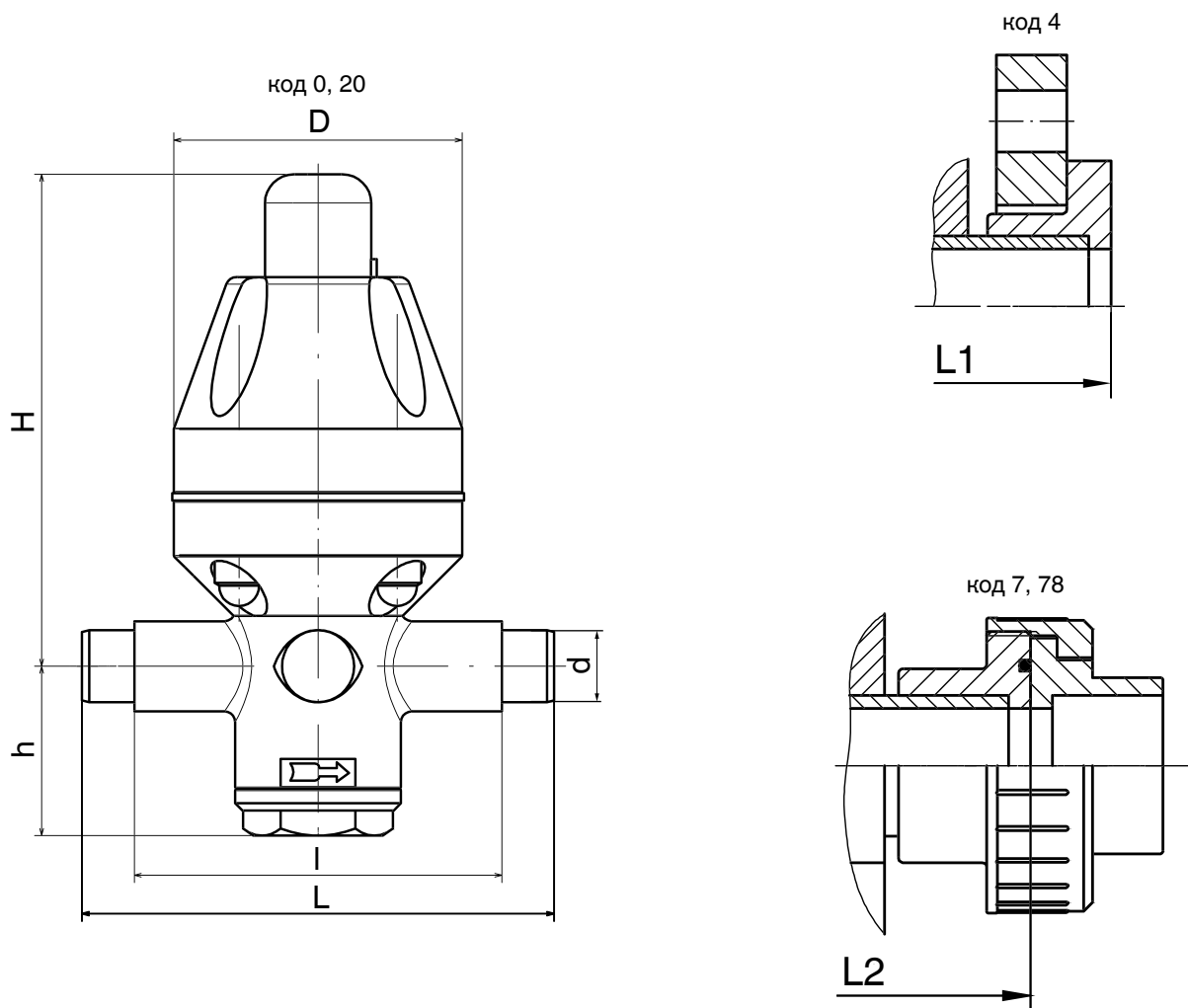

Обзорная таблица корпусов клапанов для N182, N782

Код соединения	0	4	7	20	78
Код материала	1, 20, B5	1, 20, B5	1, 20, B5	20, B5	20, B5
DN					
10	X	X	X	-	-
15	X	X	X	X	X
20	X	X	X	X	X
25	X	X	X	X	X
32	X	X	X	X	X
40	X	X	X	X	X
50*	X	X	X	X	X

* DN 50 не относится к N782

Обзорная таблица корпусов клапанов для N082

Код соединения	0		4		20	
Код материала	1, B5	20	1, B5	20	B5	20
DN						
65	X	X	X	X	X	X
80	X	-	X	-	X	-
100	X	-	X	-	X	-

Обзорная таблица Материал мембраны

Материал мембраны	FPM Код 4	EPDM Код 14	PTFE/EPDM, PTFE нашированный Код 52
N082	-	X	X
N182	X	X	-
N782	-	X	X

Архангельск (8182)63-90-72
Астана (7172)727-132
Астрахань (8512)99-46-04
Барнаул (3852)73-04-60
Белгород (4722)40-23-64
Брянск (4832)59-03-52
Владивосток (423)249-28-31
Волгоград (844)278-03-48
Вологда (8172)26-41-59
Воронеж (473)204-51-73
Екатеринбург (343)384-55-89

Иваново (4932)77-34-06
Ижевск (3412)26-03-58
Казань (843)206-01-48
Калининград (4012)72-03-81
Калуга (4842)92-23-67
Кемерово (3842)65-04-62
Киров (8332)68-02-04
Краснодар (861)203-40-90
Красноярск (391)204-63-61
Курск (4712)77-13-04
Липецк (4742)52-20-81

Магнитогорск (3519)55-03-13
Москва (495)268-04-70
Мурманск (8152)59-64-93
Набережные Челны (8552)20-53-41
Новокузнецк (3843)20-46-81
Новосибирск (383)227-86-73
Омск (3812)21-46-40
Орел (4862)44-53-42
Оренбург (3532)37-68-04
Пенза (8412)22-31-16

Пермь (342)205-81-47
Ростов-на-Дону (863)308-18-15
Рязань (4912)46-61-64
Самара (846)206-03-16
Санкт-Петербург (812)309-46-40
Саратов (845)249-38-78
Севастополь (8692)22-31-93
Симферополь (3652)67-13-56
Смоленск (4812)29-41-54
Сочи (862)225-72-31
Ставрополь (8652)20-65-13

Сургут (3462)77-98-35
Тверь (4822)63-31-35
Томск (3822)98-41-53
Тула (4872)74-02-29
Тюмень (3452)66-21-18
Ульяновск (8422)24-23-59
Уфа (347)229-48-12
Хабаровск (4212)92-98-04
Челябинск (351)202-03-61
Череповец (8202)49-02-64
Ярославль (4852)69-52-93

Киргизия (996)312-96-26-47 Казахстан (772)734-952-31 Таджикистан (992)427-82-92-69

<http://gearm.nt-rt.ru> || gmb@nt-rt.ru